

TYP:
Alle PKW



EUROSERVICE

GM

NR.:

A-42

TI-C-29

TECHNISCHE INFORMATION

Adam Opel Aktiengesellschaft · Rüsselsheim am Main

DATUM: 6.12.1976

BLATT 1 VON 3

00

Die Technische Information TI-C-163, Gruppe A-39, vom 5.8.1976 wird durch diese Information ersetzt, da sich einige Werte in den Tabellen geändert haben.

X

Betrifft: Motoren ab Modelljahr 1977

Fahrzeuge: Alle PKW

Ab Modelljahr 1977, beginnend mit August 1976, ist der 12 * -Motor geändert worden. Die Leistung wurde von 38 KW (52 PS) auf 40 KW (55 PS) erhöht. Die Leistungssteigerung ist durch eine geänderte Auspuffanlage erreicht worden. Der neue 12 * -Motor ist an der Motornummer, beginnend mit 12 * - 1 500 001, zu erkennen und kommt in die Kadett- und Ascona/Manta-Modelle zum Einbau. Gleichzeitig wird in Fahrzeuge mit dem 12 * -Motor die Kupplung, die bisher nur im 12 S * -Motor verwendet wurde, eingebaut.

Der 19 * -Motor, bisher nur im Rekord-D eingebaut, findet künftig auch in der Ascona/Manta-Modellreihe Verwendung.

Beide Motoren kommen mit Normalkraftstoff aus und erweitern das bisherige Motorenprogramm der Ascona/Manta-Modelle.

In den nachstehenden Tabellen sind alle wichtigen Motordaten und Fahrwerte aufgeführt.

Bisher war der elektromechanische Spannungsregler der Bosch-Drehstromlichtmaschine im Motorraum angeordnet und über einen Kabelsatz mit der Lichtmaschine verbunden.

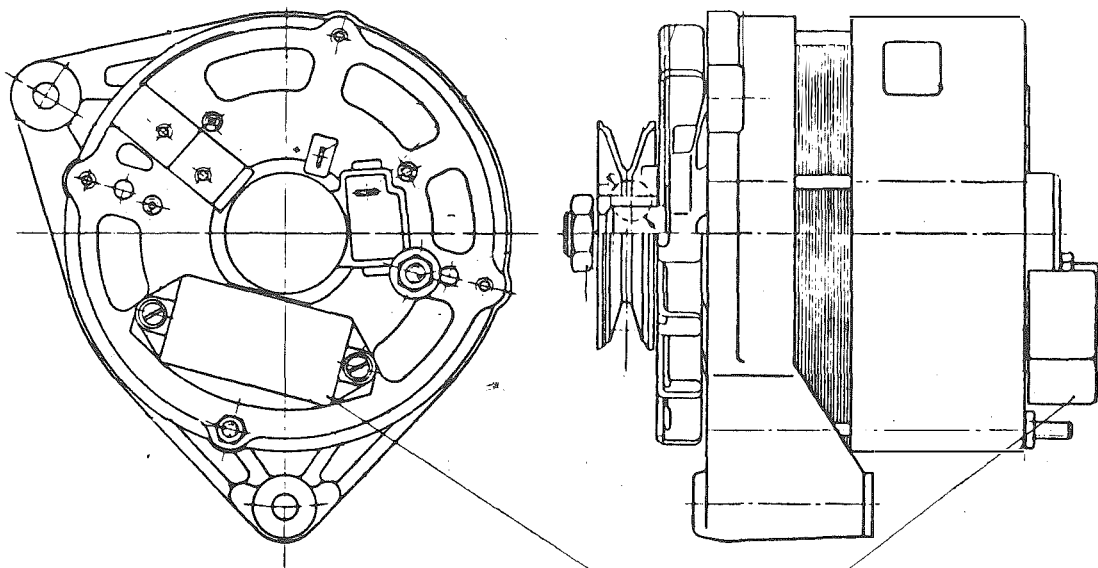

Regler
Regulator

A2284

Ab Modelljahr 1977 findet ein elektronischer Spannungsregler Verwendung, der an der Drehstromlichtmaschine angebaut ist.

Die veröffentlichten Werte für die Drehstromlichtmaschine mit elektromechanischem Regler haben auch bei der Ausführung mit elektronischem Regler Gültigkeit.

Die Auspuffanlage der 10 * - und 12 * -Motoren im Kadett-C ist geändert. Der bisher im hinteren Auspuffrohr angeordnete Resonator ist in das neue vordere Zwillingauspuffrohr verlegt worden.

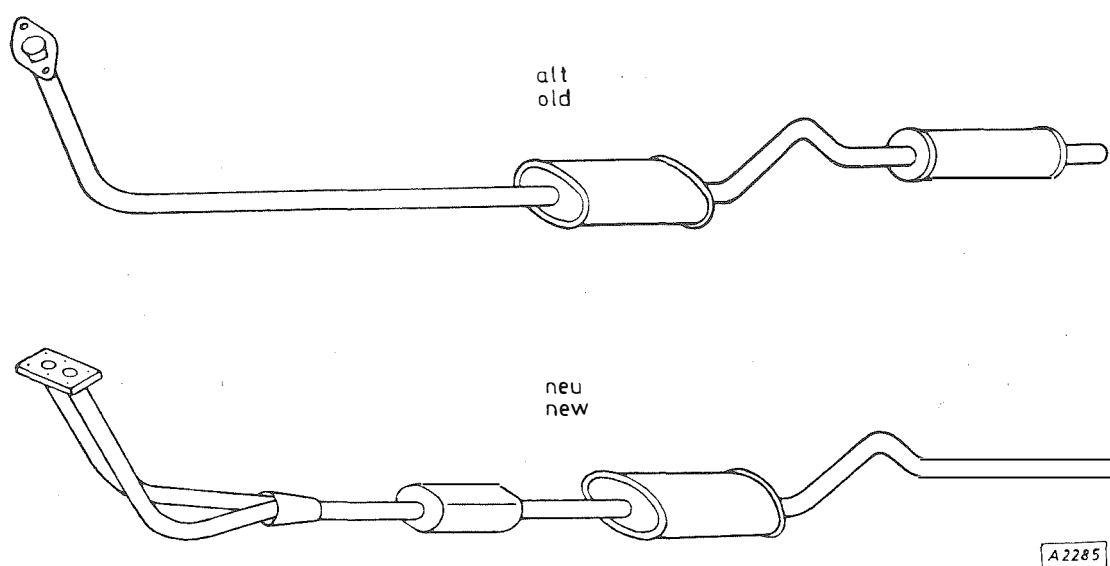

Durch diese Anordnung konnte ein besseres Leistungsverhalten (12 * -Motor) sowie ein spezifisch günstigerer Kraftstoffverbrauch (10 * -Motor) erreicht werden.

Alle Angaben in dieser Technischen Information einschließlich evtl. vorhandener Katalog-Nummern entsprechen dem Stand zur Zeit der Drucklegung.

Die Werte, der in den Tabellen zusammengefaßten Fahrleistungen - mit Ausnahme für die Motoren 10 S und 20 D - sind nur für die Inland-Versionen gültig.

KADETT - C ab Modelljahr 1977														
Modell	Motor	Leistung			Drehmoment			Verdichtungs- verhältnis	Getriebe	Hinter- achs- über- setzung	Höchstge- schwin- digkeit km/h	Kraftstoff- verbrauch DIN 70 030 l/100 km	Beschleunigungszeit	
		PS	KW	bei min ⁻¹	Nm	in kpm	bei min ⁻¹						von 0 auf 80 km/h s	von 0 auf 100 km/h s
Limousine	10 *	40	29	5400	70	7,0	2600 bis 3000	7,9:1	4-Gang	4,11	122	7,4	15,0	26,5
Caravan											122	7,4	15,5	28,0
Coupe											125	7,3	14,5	25,5
City											122	7,4	15,0	26,5
Limousine	10 S * ¹⁾	48	35	5600	72	7,2	3400	8,8:1	4-Gang	4,37	128	-	13,0	22,5
Caravan											128	-	13,5	23,5
Coupe											132	-	13,0	22,0
Limousine	12 * ²⁾	55	40	5400	85	8,5	3400	7,8:1	4-Gang	4,11	138	8,2	12,0	19,0
Caravan											138	8,2	12,5	20,0
Coupe											142	8,0	12,0	18,5
City											136	8,3	12,0	19,0
Limousine	12 S * ³⁾	60	44	5400	90	9,0	2600 bis 3400	9,0:1	4-Gang	4,11	142	7,9	11,0	17,5
Limousine									Autom.		137	8,6	13,0	21,0
Caravan									4-Gang		142	7,9	11,5	18,5
Caravan									Autom.		137	8,6	13,5	22,0
Coupe									4-Gang		146	7,6	11,0	17,0
Coupe									Autom.		141	8,3	13,0	20,5
City									4-Gang		140	8,1	11,0	18,0
City									Autom.		135	8,8	13,0	21,5
Aero									4-Gang		142	7,9	11,0	17,5
Aero									Autom.		137	8,6	13,0	21,0
Coupe	19 E *	105	77	5400	152	15,2	3400 bis 3600	9,2:1	4-Gang	3,44	184	8,9	7,0	10,2

1) Exportausführung

2) Österreichausführung 37 KW (50 PS) 80 Nm

3) Schwedenausführung 43 KW (58 PS)

MANTA / ASCONA - B ab Modelljahr 1977

Limousine	12 *	55	40	5400	85	8,5	3400	7,8:1	4-Gang	4,11	138	8,5	13,0	20,5
Coupe									143		8,1	13,0	20,5	
Limousine	12 S *	60	44	5400	90	9,0	2600 bis 3400	9,0:1	4-Gang	4,11	142	8,3	12,0	19,0
Coupe									147		7,9	12,0	19,0	
Limousine	16 *	60	44	5000	105	10,5	3000 bis 3400	8,0:1	4-Gang	3,70	145	9,9	11,0	17,5
Limousine									Autom.		140	10,7	12,0	19,5
Coupe									4-Gang		150	9,4	11,0	17,5
Coupe									Autom.		145	10,5	12,0	19,5
Limousine	16 S * ¹⁾	75	55	5000	117	11,7	3800	8,8:1	4-Gang	3,67	158	9,2	9,0	14,0
Limousine									Autom.		153	10,2	10,5	16,0
Coupe									4-Gang		163	8,4	9,0	14,0
Coupe									Autom.		158	9,5	10,5	16,0
Limousine	19 *	75	55	4800	135	13,5	2200 bis 3400	7,9:1	4-Gang	3,67	157	10,1	8,5	14,0
Limousine									Autom.		152	10,9	10,0	15,5
Coupe									4-Gang		162	9,5	8,5	14,0
Coupe									Autom.		157	10,3	10,0	15,5

1) Österreichausführung 51 KW (70 PS) 113 Nm (11,3 kpm)

Modell	Motor	Leistung			Drehmoment			Verdichtungsverhältnis	Getriebe	Hinterachsübersetzung	Höchstgeschwindigkeit km/h	Kraftstoffverbrauch DIN70030 l/100 km	Beschleunigungszeit von 0 auf 80 km/h s	Beschleunigungszeit von 0 auf 100 km/h s
		in PS	in KW	bei min ⁻¹	in Nm	in kpm	bei min ⁻¹							
Limousine	19 S * 1)	90	66	4800	150	15,0	2600 bis 3800	8,8:1	4-Gang	3,67	167	9,4	8,0	11,5
Limousine									Autom.		162	10,4	8,5	12,5
Coupe									4-Gang		172	8,6	8,0	11,5
Coupe									Autom.		167	9,7	8,5	12,5
Coupe	19 E *	105	77	5400	155	15,5	4200	9,2:1	4-Gang	3,44	185	8,7	7,0	10,5
Coupe									Autom.		180	9,5	8,5	12,5

1) Schwedenausführung 65 KW (88 PS), 145 Nm (14,5 kpm)

REKORD-D ab Modelljahr 1977

Limousine	17 *	60	44	4800	114	11,4	2200 bis 3000	8,0:1	4-Gang	3,89	140	10,3	13,5	21,5
Limousine									Autom. x		135	10,7	14,5	23,5
Caravan									4-Gang		137	10,3	14,0	23,5
Caravan									Autom. x		132	10,7	15,0	25,5
Limousine	19 * 1)	75	55	4800	135	13,5	2200 bis 3400	7,9:1	4-Gang	3,89	152	11,0	10,5	16,5
Limousine									Autom.		147	11,7	12,0	18,5
Coupe									4-Gang		156	10,4	10,5	16,5
Coupe									Autom.		151	11,1	12,0	18,5
Caravan									4-Gang		149	11,5	11,5	18,0
Caravan									Autom.		144	12,0	13,0	20,0
Limousine	19 SH *	90	66	4800	148	14,8	3800	8,8:1	4-Gang	3,89	160	10,0	9,0	14,0
Limousine									Autom.		155	11,0	10,0	15,5
Coupe									4-Gang		164	9,6	9,0	14,0
Coupe									Autom.		159	10,6	10,0	15,5
Caravan									4-Gang		157	10,4	9,5	15,0
Caravan									Autom.		152	11,6	11,0	16,5
Limousine	20 S * 2)	100	74	5200	158	15,8	3400 bis 3800	9,0:1	4-Gang	3,67 3)	170	9,6	8,5	13,0
Limousine									Autom.		165	10,6	9,5	14,0
Coupe									4-Gang		175	9,2	8,5	13,0
Coupe									Autom.		170	10,2	9,5	14,0
Caravan									4-Gang		167	10,0	9,5	14,0
Caravan									Autom.		162	11,2	10,5	15,0

1) 130 Nm (13 kpm)
Österreichausführung 51 KW (70 PS)

2) Schwedenausführung 72 KW (98 PS), 155 Nm (15,5 kpm)

3) Schwedenausführung Hinterachsübersetzg. 3,89

Limousine	20 D 1)	55	40	4400	115	11,5	2200	22,0:1	4-Gang	3,89	133	8,4	17,0	28,0
Limousine									Autom.		128	9,0	18,0	32,0
Caravan									4-Gang		130	8,5	18,5	32,0
Caravan									Autom.		125	9,2	19,5	37,0
Limousine	21 D	60	44	4400	120	12,0	2500	22,0:1	4-Gang	3,89	135	8,8	14,5	23,5
Limousine									Autom.		130	9,5	15,5	27,0
Caravan									4-Gang		132	8,8	16,5	27,5
Caravan									Autom.		127	9,5	17,5	32,0

1) Exportausführung

x = Nicht für ECE-Länder

COMMODORE-B ab Modelljahr 1977																		
Modell	Motor	Leistung			Drehmoment			Verdichtungsverhältnis	Getriebe	Hinterachsübersetzung	Höchstgeschwindigkeit km/h	Kraftstoffverbrauch DIN 70 030 l/100 km	Beschleunigungszeit					
		in PS	in KW	bei 1 min	in Nm	in kpm	bei 1 min						von 0 auf 80 km/h s	von 0 auf 100 km/h s				
Limousine	25 S *	115	85	5200	179	17,9	3800 bis 4200	8,8:1	4-Gang	3,45	175	10,7	8,0	12,0				
Limousine									Autom.						170	12,0	9,0	13,0
Coupe									4-Gang						180	10,1	8,0	12,0
Coupe									Autom.						175	11,4	9,0	13,0
Limousine	28 HC *	140	103	5200	218	21,8	3400 bis 3800	9,0:1	4-Gang	3,45	185	11,1	7,0	10,5				
Limousine									Autom.						180	12,1	8,0	11,5
Coupe									4-Gang						190	10,5	7,0	10,5
Coupe									Autom.						185	11,5	8,0	11,5
Limousine	28 EC *	155	114	5600	221	22,1	4200	9,0:1	4-Gang	3,45	195	11,0	6,5	9,5				
Limousine									Autom.						190	11,9	7,5	10,5
Coupe									4-Gang						200	10,4	6,5	9,5
Coupe									Autom.						195	11,3	7,5	10,5

ADMIRAL/DIPLOMAT-B ab Modelljahr 1977														
Modell	Motor	Leistung			Drehmoment			Verdichtungsverhältnis	Getriebe	Hinterachsübersetzung	Höchstgeschwindigkeit km/h	Kraftstoffverbrauch DIN 70 030 l/100 km	Beschleunigungszeit	
		in PS	in KW	bei 1 min	in Nm	in kpm	bei 1 min						von 0 auf 80 km/h s	von 0 auf 100 km/h s
Admiral-B	28 S *	129	95	5000	208	20,8	3800	9,0:1	4-Gang	3,89	175	12,5	8,5	12,5
									Autom.	3,67	170	13,0	9,0	13,0
Dipl.-B	28 H *	140	103	5200	225	22,5	3400 bis 3800	9,0:1	4-Gang	3,67	182	12,0	8,0	12,0
									Autom.					
Dipl. V-B	54 S *	230	169	4700	435	43,5	3000 bis 3200	10,0:1	-	3,67	-	-	-	-
									Autom.					
Dipl. V-B	54 S *	230	169	4700	435	43,5	3000 bis 3200	10,0:1	Autom.	2,73	205	13,5	6,0	9,0