

TYP:

Kadett-Aero



EUROSERVICE

GM

NR.:

A-10

II-C-27

DATUM: 6.12.1976

TECHNISCHE INFORMATION

Adam Opel Aktiengesellschaft · Rüsselsheim am Main

BLATT 1 VON 3

X

Betrifft: Karosserieseitenwand ersetzen

Fahrzeuge: Kadett-Aero

Vor Beginn der Arbeiten Kofferraumdeckel, feststehendes Seitenwandfenster, Seitenwandverkleidung, Bezug für faltverdeck und sämtliche Teile, die durch die Trenn- oder Schweißarbeiten beschädigt werden können, ausbauen.

Die Bilder in diesem Arbeitsvorgang zeigen eine Rohbaukarosserie, so daß keine Anbauteile sichtbar sind. Der Vorgang bezieht sich auf den Ersatz der rechten Karosserieseitenwand außen. Für die linke Wagenseite gelten sinngemäß die gleichen Arbeiten.

Ausbau:

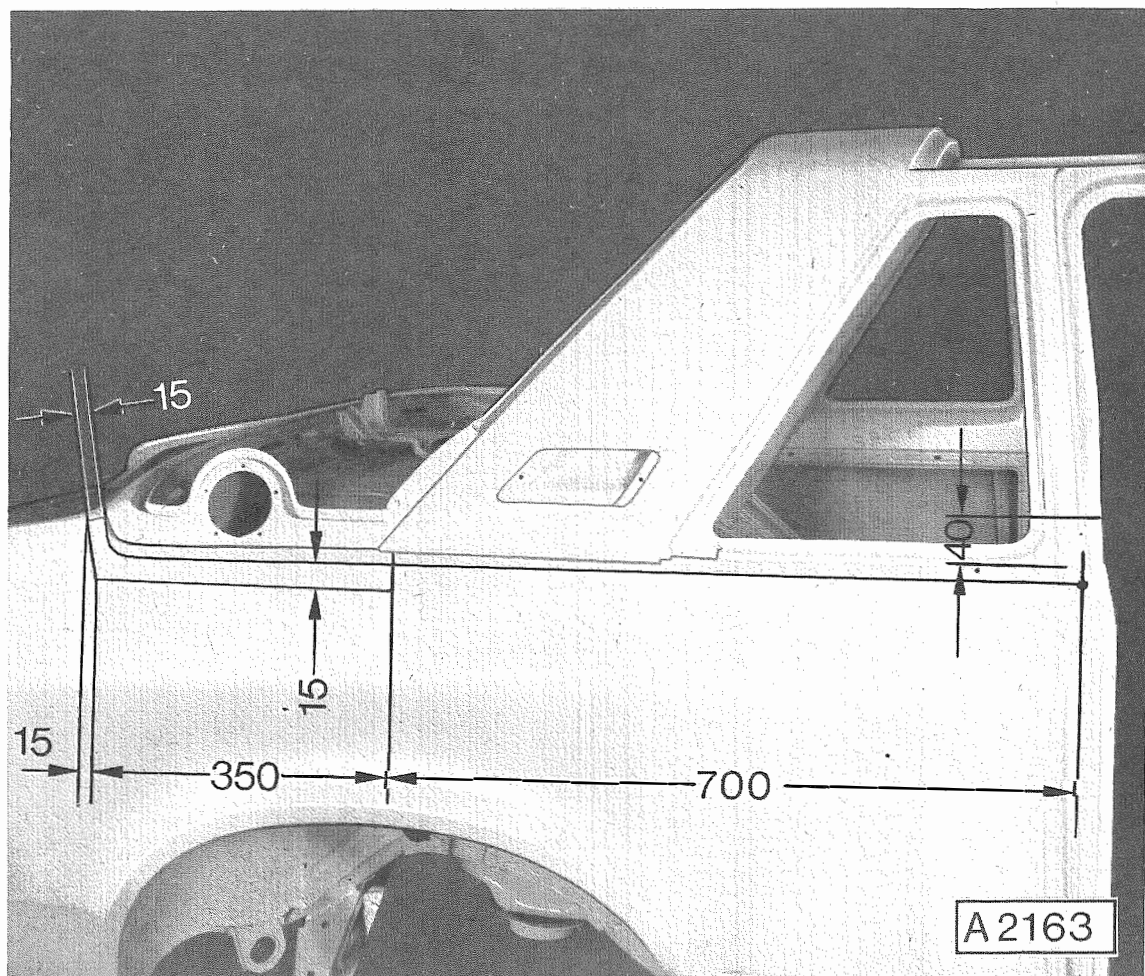

Seitenwand an den in Bild A 2163 vermaßten Stellen und von den übrigen Verbindungsflanschen abtrennen.

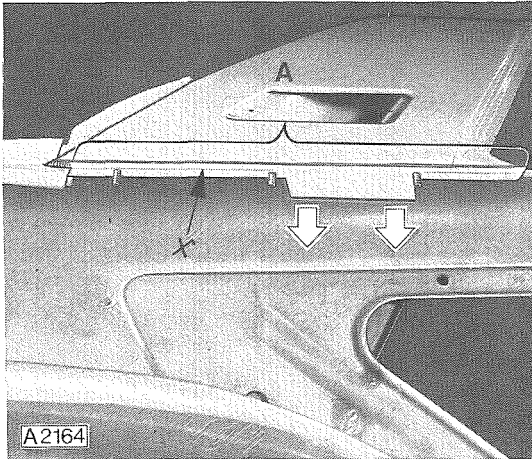

Seitenwandreste an der Verbindungsstelle mit dem Seitenwandbügel (Dachaufbau) auf der Flanschlänge "A" bis zur Verbindung mit der Seitenwand innen an der Knickkante "X" abmeißeln.

Sechskantmuttern (3 Stck.) von überstehenden Gewindezapfen entfernen.

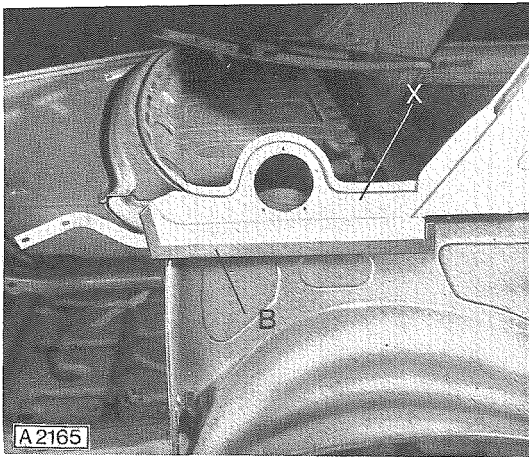

Punktschweißungen auf Flansch "B" des Einsatzbleches "X" von außen durchschleifen.

Blechreste mit einer Beißzange abreißen. Flansch "B" metallisch blankschleifen.

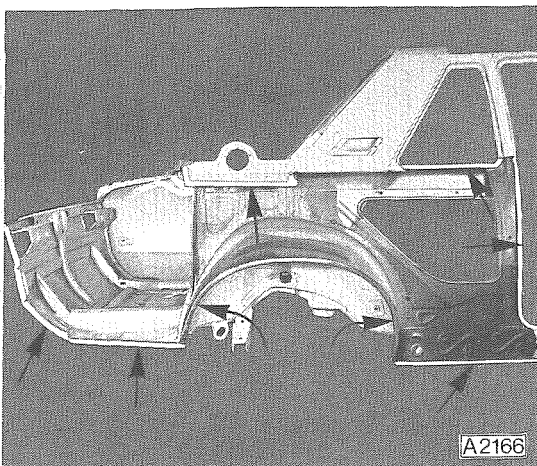

An den Trennstellen Punktschweißflansche metallisch blankschleifen und mit Punktschweißfarbe, Katalog-Nr. 15 04 553, gegen Korrosion schützen.

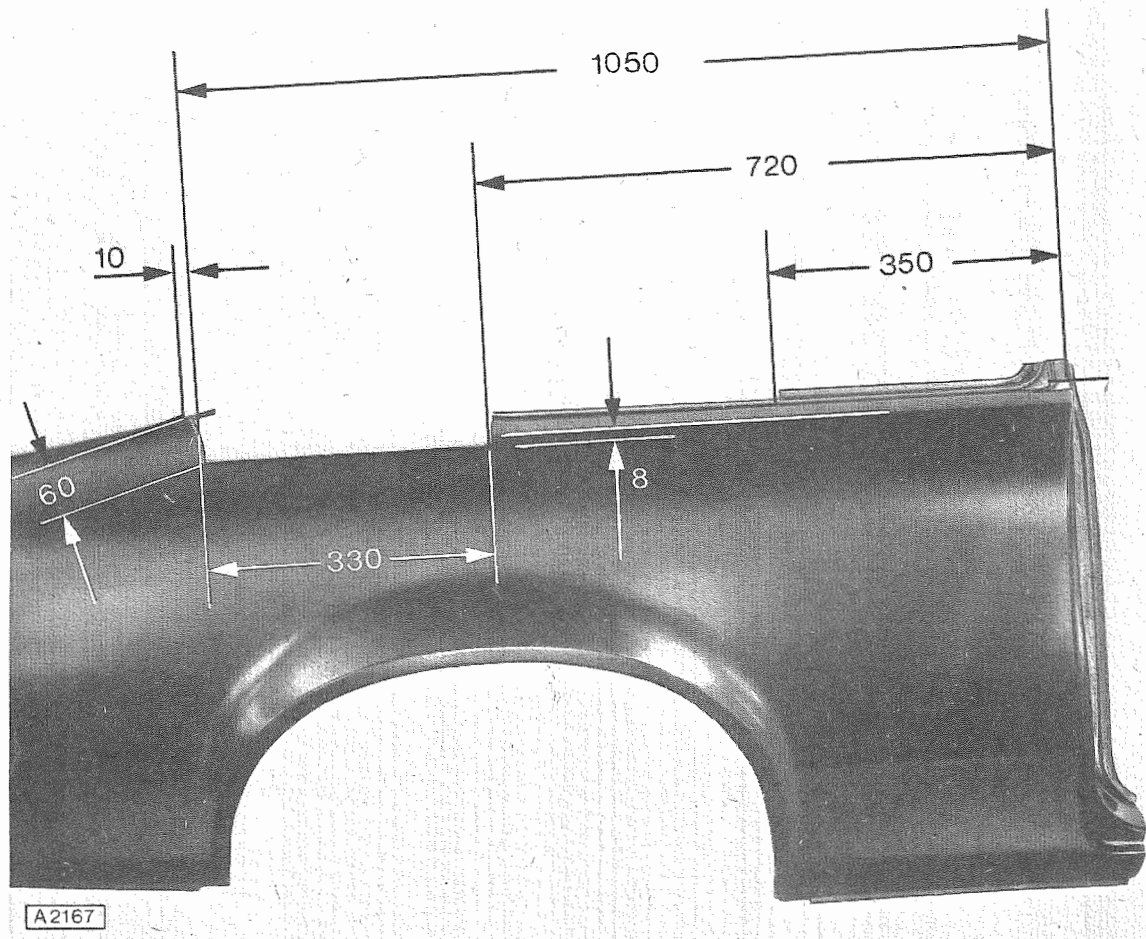

Original Kadett-CLZ-Seitenwand nach Maßskizze in Bild A 2167 ausschneiden.

Zum Anschrauben der Seitenwand mit dem Seitenwandbügel außen 3 Löcher von 7 mm Durchmesser, wie in Bild A 2168 gezeigt, bohren. Punktschweißflansche innen und außen blankschleifen. Anlageflächen der Flansche mit der Karosserie gegen Korrosion schützen und Punktschweißfarbe, Katalog-Nr. 15 04 553, auftragen.

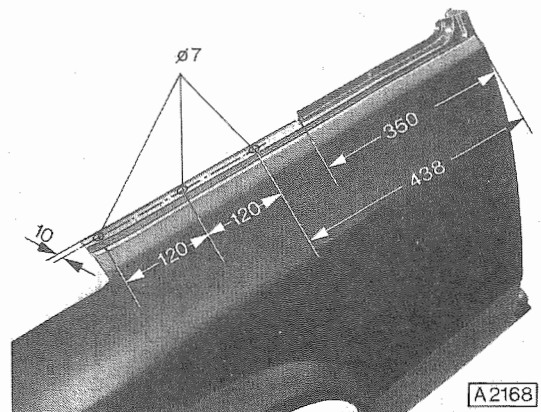

Im Bereich "A" (Anschraubflansch mit Dachaufbau) zwei Dichtungsraupen von ca. 10 mm Durchmesser mit Ausgußmasse - siehe Schnitt X-X in Bild A 2169 -, Katalog-Nr. 15 04 301, aufbringen.

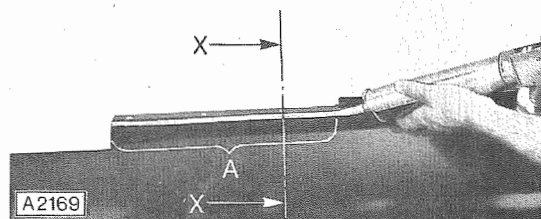
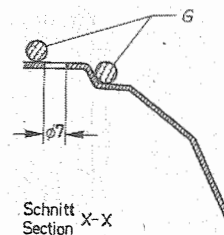

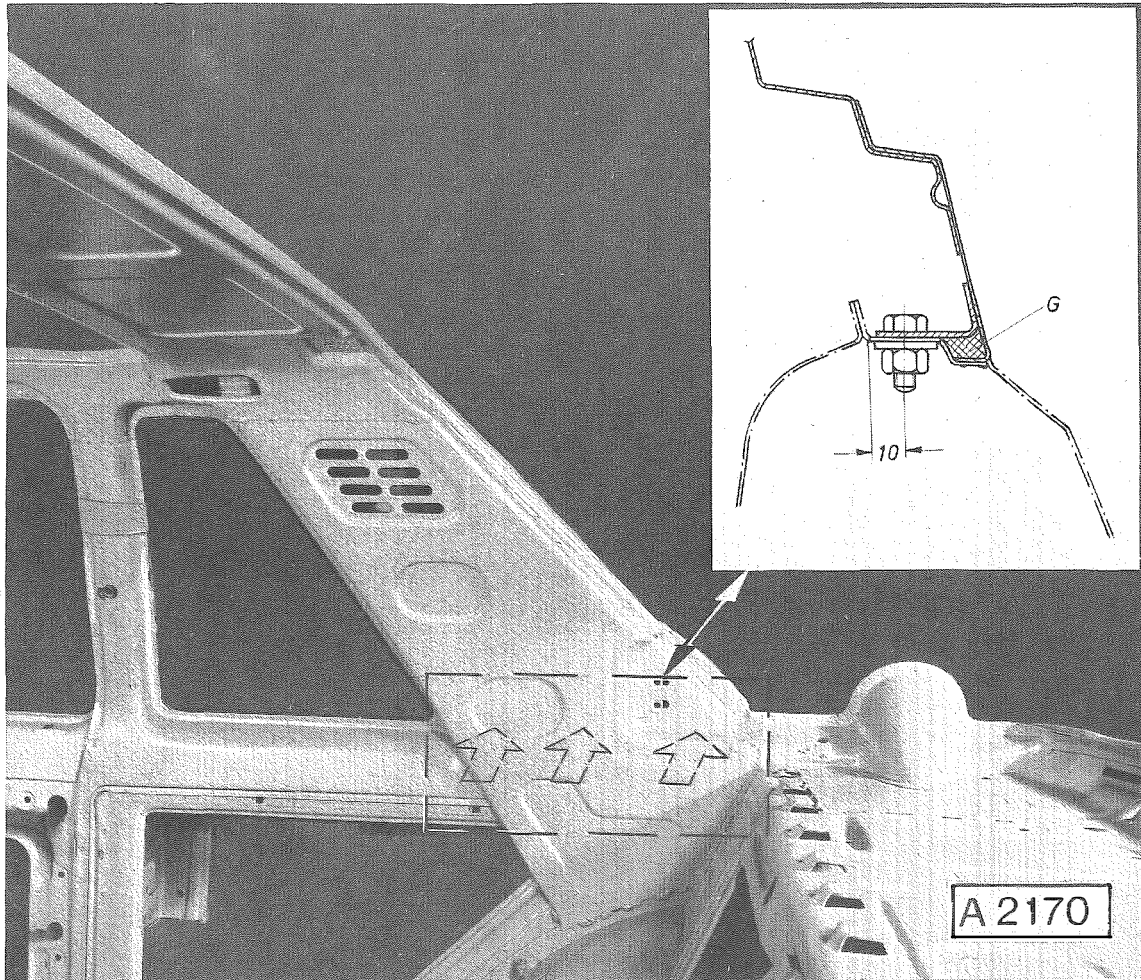

Seitenwand einbauen und mit drei Sechskantmuttern und Unterlegscheiben auf dem Befestigungswinkel am Dachaufbau unten seitlich festschrauben.

Ausgußmasse "G", Katalog-Nr. 15 04 301, füllt den Karosseriehohlraum zwischen Seitenwand und Dachaufbau vollkommen aus.

