

TYP:
Kad.-B/C,
Asc.12/16/19,
Manta-A, Rek.-C/D
Com.-A/B, KAD-B



EUROSERVICE

GM

NR.:
TI-C-139

R- 7

TECHNISCHE INFORMATION

Adam Opel Aktiengesellschaft · Rüsselsheim am Main

DATUM: 28.5.1975

BLATT 1 VON 4

14

X

Die Technische Information Nr. TI-C-50, Gruppe R-2, vom 20.2.1974 wird durch diese geänderte Ausgabe ersetzt.

Betrifft: Opel Sicherheits-Kindersitz einbauen

Fahrzeuge: Kadett-B/C außer Caravan, Ascona 12/16/19 außer Voyage, Manta-A, Rekord-C/D außer Caravan und Lieferwagen, Commodore-A/B, Kapitän-B, Admiral-B, Diplomat-B
ab Baujahr 1968, Fahrzeuge mit Befestigungspunkten für Sicherheitsgurte hinten

Die Abteilung Ersatzteile und Zubehör führt unter der Katalog-Nr. 17 46 702 einen Einbausatz Sicherheits-Kindersitz.

Die Anbringung des Kindersitzes sollte vorzugsweise in der Mitte des Hintersitzes vorgenommen werden. Er wird mit dem Rücksitz-2-Punkt-Sicherheitsgurt (Beckengurt) und dem am Kindersitz befindlichen oberen Haltegurt befestigt.

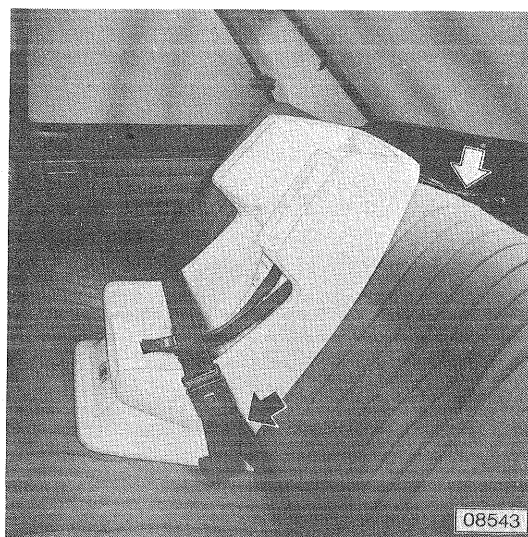

Auf Wunsch ist auch die Anbringung auf der rechten oder linken Seite des Hintersitzes möglich, wobei rechts wegen eines gefahrloseren Ein- und Aussteigens vorzuziehen ist. Der Kindersitz wird hierbei ebenfalls mit dem Rücksitz-2-Punkt-Sicherheitsgurt (Beckengurt) und dem am Kindersitz befindlichen oberen Haltegurt befestigt.

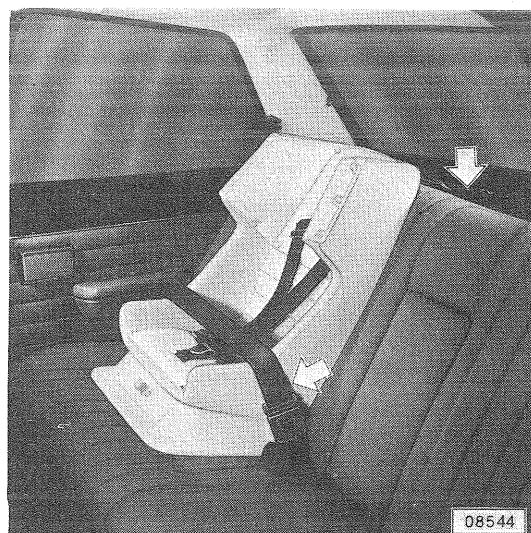



Befinden sich im Fahrzeug bereits Rücksitz-3-Punkt-Sicherheitsgurte , so kann der Kindersitz auch mit diesem Gurt und dem am Kindersitz befindlichen oberen Haltegurt befestigt werden.

Der Schultergurt "A" muß hierbei zwischen Hintersitz-Rückenlehne und Kindersitz straff angezogen verlegt werden.

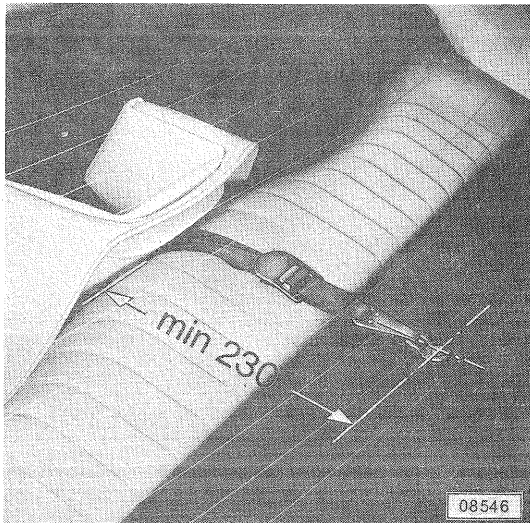

Der Befestigungspunkt für den oberen Haltegurt ist in einem Abstand von mindestens 230 mm von der Hinterkante des Kindersitzes entfernt auf der hinteren Ablage anzuordnen. Hierzu Kindersitz anhalten und das Mindestmaß mit Kreide auf der Ablage anzeichnen.

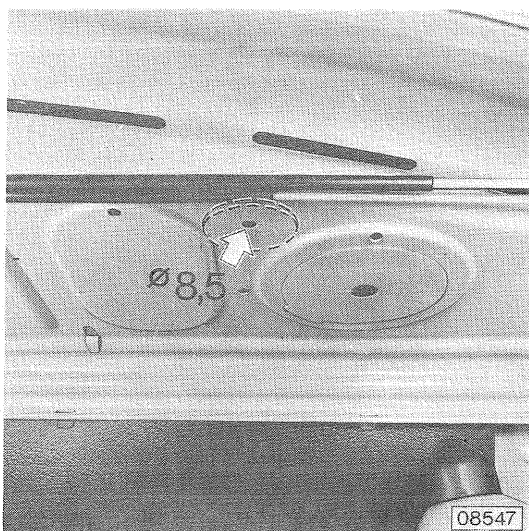

Befestigungsloch für obere Gurthalterung 8,5 mm Ø in die hintere Ablage bohren. Hierbei darauf achten, daß auf der Kofferraumseite die Halteplatte für die Gurtbefestigung auf eine ebene Fläche zu liegen kommt.

Ist keine ausreichend große ebene Fläche vorhanden, so kann die Halterung auch mittig auf eine Einprägung gelegt werden.

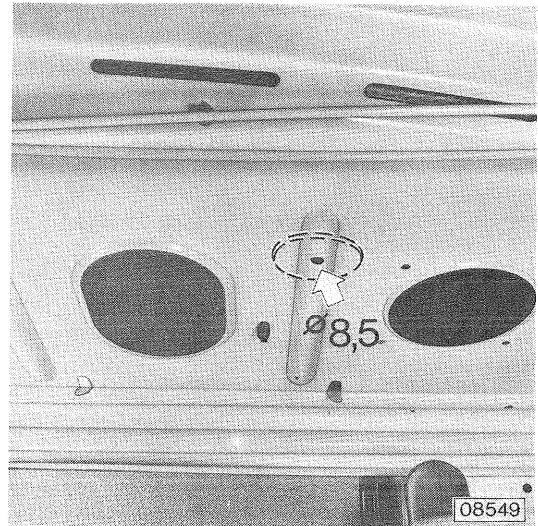

Rücksitz und Hinterrücken ausbauen
(bei Rekord-D und Commodore-B nur Rücksitz, bei Kadett-C nur Hinterrücken)

Rücksitz auf beiden Seiten kräftig nach hinten drücken und gleichzeitig an der Vorderseite anheben. Rücksitz herausnehmen. Bei 2-türigen Fahrzeugen Sitz nur gering anheben und ohne zu verkanten nach vorn in den Türausschnitt ziehen.



Hinterrücken ausbauen. Hierzu Blechhalterungen "A" unter dem Hinterrücken rechts und links am Radkasten aufbiegen und Hinterrücken aus der oberen Halterung "B" herausheben.

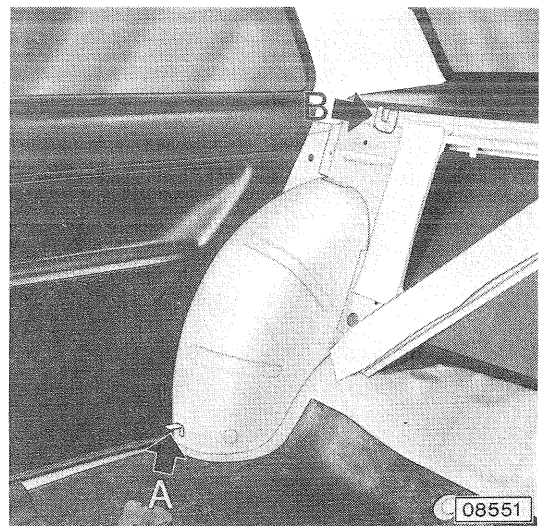

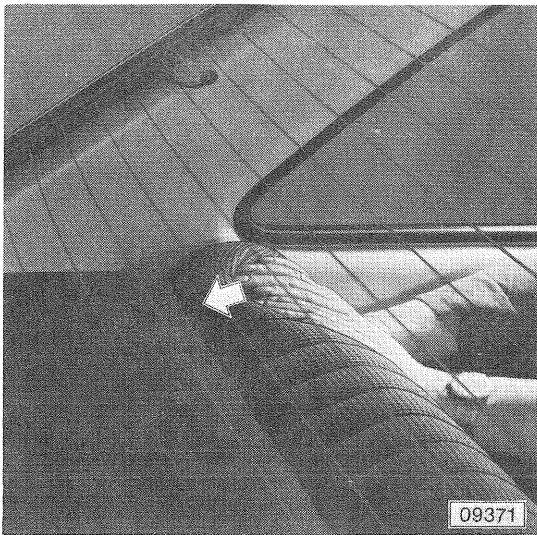

Bei Kadett-C

Mit den Handflächen den Hinterrückenbezug auf der rechten Seite nach oben zur Hutablage hin schieben.

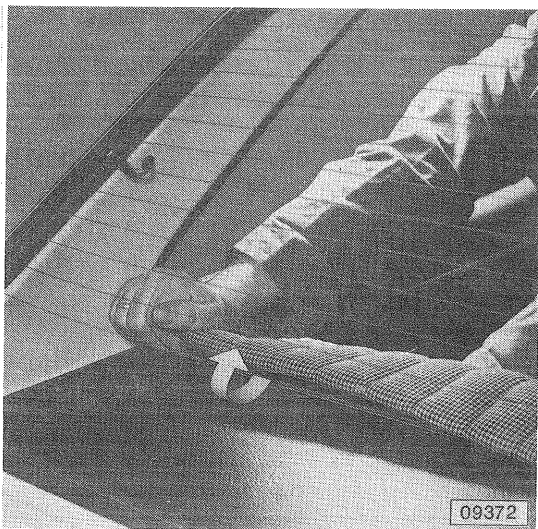

Verstärkungstreifen des Hinterrückenbezuges aus der Halteschiene in Richtung Rückwandscheibe aushängen.



Rechten und linken Formdraht des Hinterrückens an der Rückwand oben, am Radeinbau in der Mitte sowie am Radeinbau unten aushängen.

Hierzu an der Rückwand oben die Ösen aufbiegen.

An Radeinbau in der Mitte das Polster mit dem Formdraht in Richtung Seitenwand und Radkasten drücken.

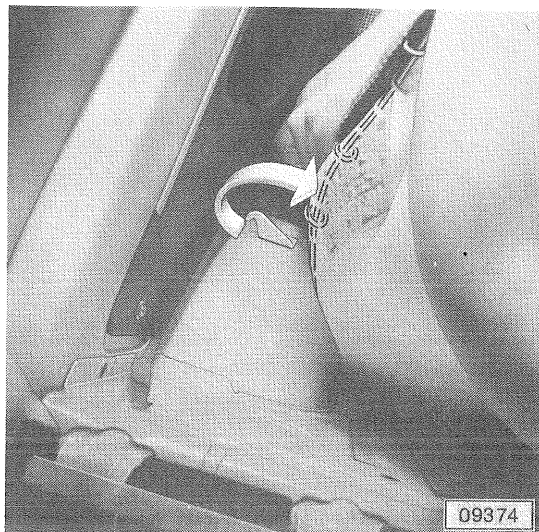

Am Radeinbau unten, den Formdraht nach unten und in Sitzrichtung drücken.



Halterung für oberen Haltegurt montieren

- 1 Öse
- 2 Sechskantschraube
- 3 Abdeckung auf der hinteren Ablage
- 4 Zwischenscheiben (nicht bei Rekord-D und Commodore-B)
- 5 Blech der hinteren Ablage
- 6 Halteplatte
- 7 Sechskantmutter

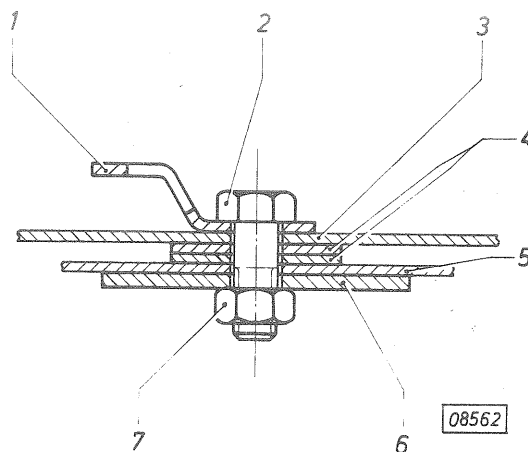

Bei allen Typen außer Rekord-D und Commodore-B sind zwischen Blech und Abdeckung der hinteren Ablage zwei Zwischenscheiben beizulegen.

Beckengurt montieren

Verschlussstopfen aus den Befestigungsöffnungen für Sicherheitsgurte am Bodenblech bzw. Radkasten entfernen.

Bei Kadett-C

2-Punkt-Sicherheitsgurt durch die zwischen dem Sitz und dem Rücken befindlichen Schlitzte führen.

Sicherheitsgurt mit Sechskantschraube (Schaftlänge 8 mm) anschrauben.

Bild 08552 zeigt bei ausgebautem Sitz die Anordnung des Gurtes in der Mitte des Hintersitzes bei Kadett-C. Bei allen übrigen Typen außer Kadett-B wird die Gurthalterung nach oben stehend montiert.



Bild 09376 zeigt bei ausgebautem Sitz die Anordnung des Gurtes für die rechte Seite des Hintersitzes bei Kadett-C. Bei allen übrigen Typen außer Kadett-B wird die Gurthalterung nach oben stehend montiert.



Bild 08554 zeigt die Anordnung des Gurtes in der Mitte des Hintersitzes bei Kadett-B.

Bild 08555 zeigt die Anordnung des Gurtes für die rechte Seite des Hintersitzes bei Kadett-B.

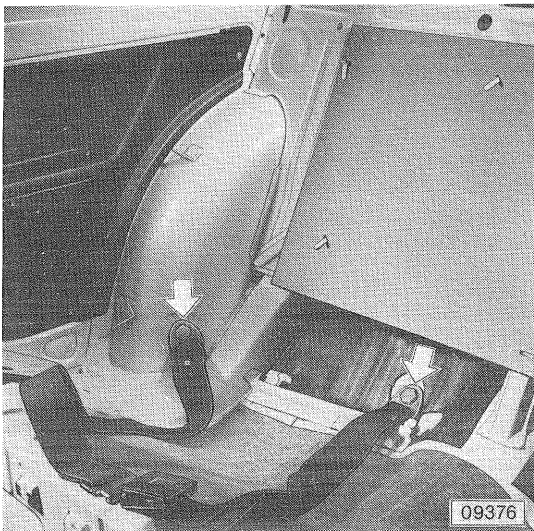
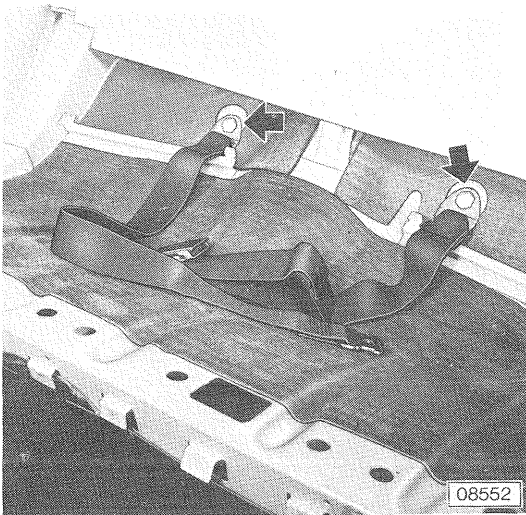

Hinterrücken und Rücksitz wieder einbauen. Der Einbau erfolgt in umgekehrter Reihenfolge wie der Ausbau.

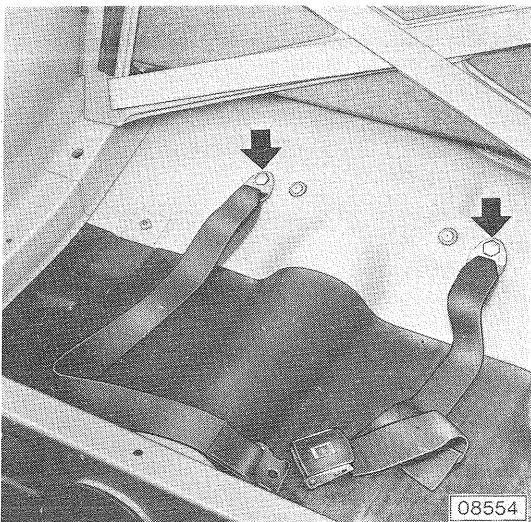
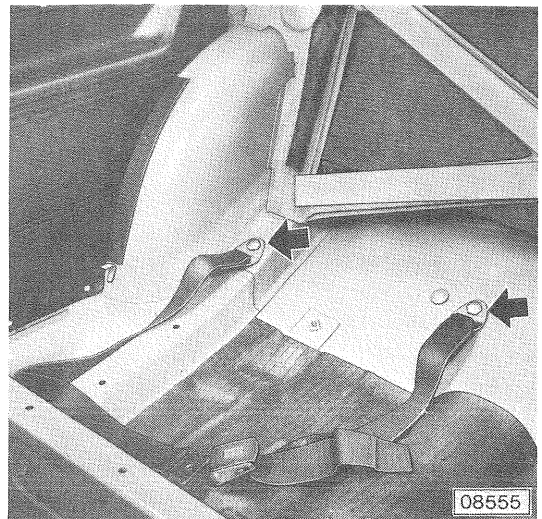
Einbau und Handhabung des Kindersitzes

Der Kindersitz wird mittig zwischen die beiden Gurthälften gestellt und der obere Haltegurt in die Halterung eingehängt. Hierbei ist die Gurtlänge so einzustellen, daß der Kindersitz fest an der Rückenlehne gehalten wird.

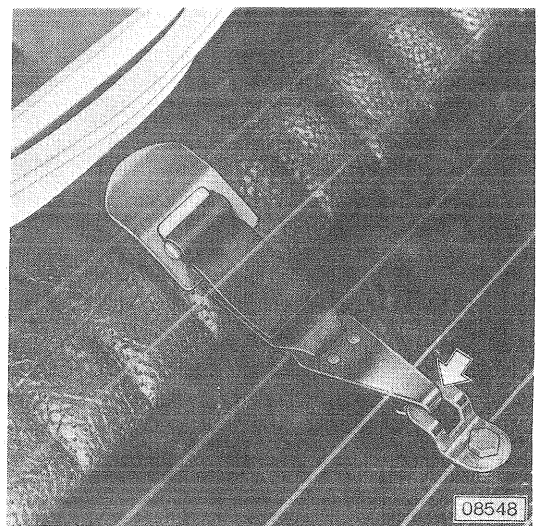

Nachdem das Kind im Kindersitz platzgenommen hat, wird der Sicherheitsgurt, wie in Bild 08560 gezeigt, befestigt und so eingestellt, daß sich ein bequemer Sitz ergibt.

- A = Schnalle für die Beckengurteinstellung
- B = Schnalle für die Schultergurteinstellung

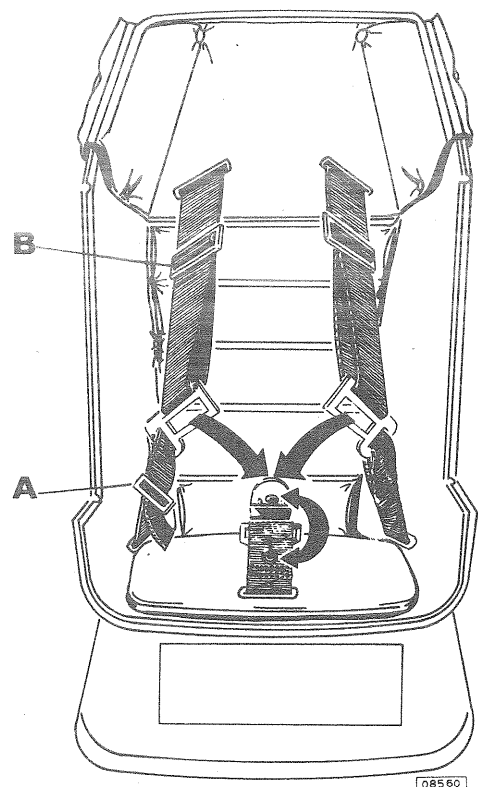



08561

Der Hintersitz-Sicherheitsgurt ist über den Kindersitz zu führen und durch Einstecken des Riegels in das Schloß zu schließen.

Durch Ziehen am freien Ende ist der Gurt festzuziehen.

Geöffnet wird das Schloß durch Anheben des Schloßdeckels.

Für die Reinigung des Kindersitzes, die mit einer milden Seifenlauge vorzunehmen ist, kann die gepolsterte Einlage vom Kindersitz abgenommen werden. Hierzu sind die Haltestopfen von hinten aus dem Kindersitz zu drücken.

AW-Vorgaben:

Die AW-Vorgaben für die einzelnen Fahrzeuge sind dem Arbeitskatalog für Personenkraftwagen, KTA-1102, zu entnehmen.

Alle Angaben in dieser Technischen Information einschließlich evtl. vorhandener Katalog-Nummern entsprechen dem Stand zur Zeit der Drucklegung.